

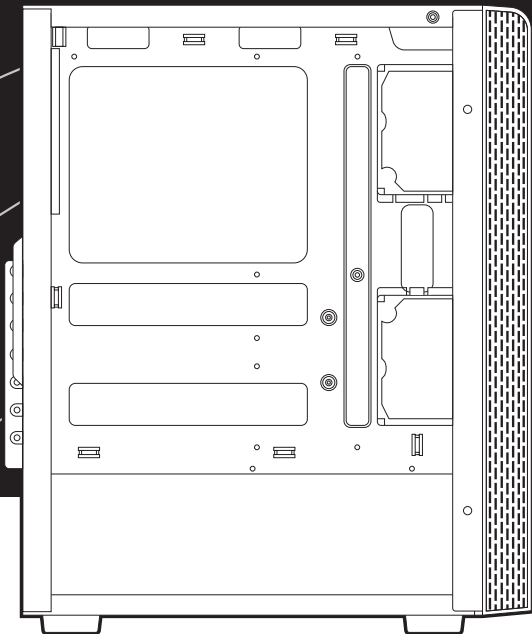

ALURIN



# Alurin *Work*

USER MANUAL · MANUAL DE USUARIO · MANUAL D'USUARI · MANUEL DE L'UTILISATEUR  
BENUTZERHANDBUCH · MANUALE D'USO · MANUAL DO USUÁRIO



**ALURIN**

**Alurin**  
***Work***

Visit Alurin  
[alurintech.com](http://alurintech.com)



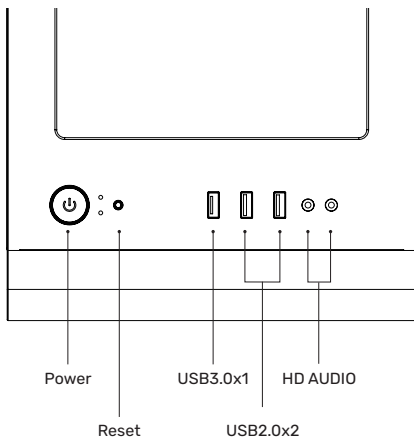

1

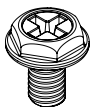

x6

2

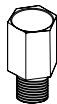

x2

3



x13

4



x8

5



x5

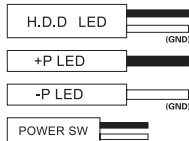
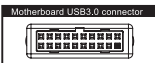
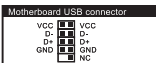
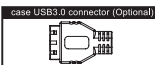

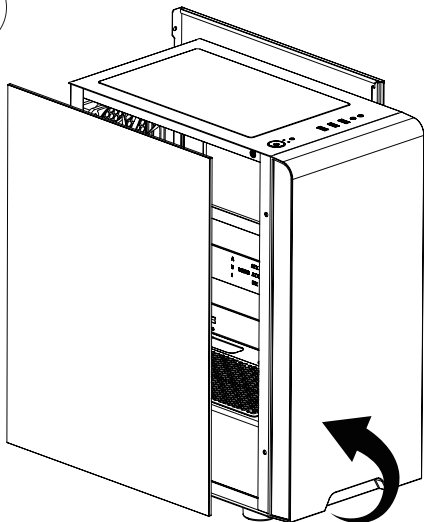
**A**

- EN** Please take out the screws before disassembling side panels.  
Please remove the side panels before disassembling the front panels.
- 
- ES** Retire los tornillos antes de desmontar los paneles laterales.  
Retire los paneles laterales antes de desmontar los paneles frontales.
- 
- CAT** Si us plau, traieu els cargols abans de desmuntar els panells laterals.  
Si us plau, traieu els panells laterals abans de desmuntar els panells frontals.
- 
- FR** Retirez les vis avant de démonter les panneaux latéraux.  
Veuillez retirer les panneaux latéraux avant de démonter les panneaux avant.
- 
- DE** Bitte entfernen Sie die Schrauben, bevor Sie die Seitenteile demontieren.  
Bitte entfernen Sie die Seitenteile, bevor Sie die Frontplatten demontieren.
- 
- IT** Togliere le viti prima di smontare i pannelli laterali.  
Rimuovere i pannelli laterali prima di smontare i pannelli anteriori.
- 
- PT** Retirar os parafusos antes de desmontar os painéis laterais.  
Retire os painéis laterais antes de desmontar os painéis frontais.

**B**

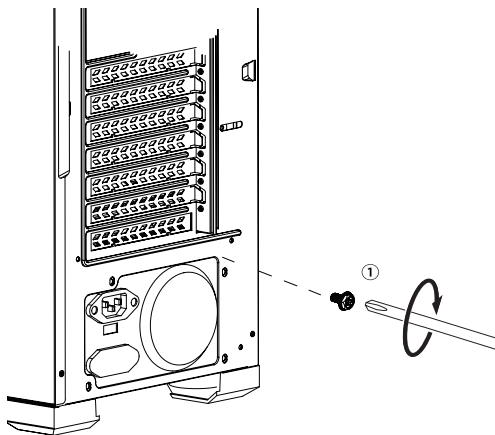

- EN** Please make sure that the holes of power supply aim at case cooling vents when installing power supply.
- 
- ES** Asegúrese de que los orificios de la fuente de alimentación apuntan a las rejillas de ventilación de la carcasa cuando instale la fuente de alimentación.
- 
- CAT** Si us plau, assegureu-vos que els forats de la font d'alimentació apunten a les ventilacions de refrigeració de la caixa quan instal·leu la font d'alimentació.
- 
- FR** Lors de l'installation de l'alimentation, veillez à ce que les trous de l'alimentation soient orientés vers les orifices de refroidissement du boîtier.
- 
- DE** Achten Sie bei der Installation des Netzteils darauf, dass die Öffnungen des Netzteils auf die Kühlluftöffnungen des Gehäuses ausgerichtet sind.
- 
- IT** Durante l'installazione dell'alimentatore, accertarsi che i fori dell'alimentatore siano rivolti verso le bocchette di raffreddamento del telaio.
- 
- PT** Ao instalar a fonte de alimentação, certifique-se de que os orifícios da fonte de alimentação apontam para as aberturas de refrigeração da caixa.

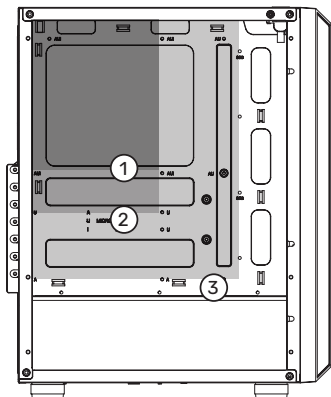
**C**

- ① Mini-ITX
- ② Micro-ATX
- ③ ATX

**EN** Please make sure that the motherboard aims at the copper cylinder and fix motherboard with No.3 screw.

NOTE : If the copper pillar of the case drops off, please fix it with No.2 copper cylinder.

**ES** Asegúrese de que la placa base apunta al cilindro de cobre y fijela con el tornillo n.º 3.  
NOTA: Si el pilar de cobre de la carcasa se cae, fjelo con el cilindro de cobre n.º 2.

**CAT** Si us plau, assegureu-vos que la placa base apunta al cilindre de coure i fixe la placa base amb el cargol No.3.

NOTA: Si el pilar de coure de la caixa cau, arregleu-lo amb el cilindre de coure núm.

**FR** Veillez à ce que la carte mère soit orientée vers le cylindre de cuivre et fixez la carte mère à l'aide de la vis n.º 3.

NOTE : Si le pilier en cuivre du boîtier se détache, fixez-le avec le cylindre en cuivre n.º 2.

**DE** Achten Sie darauf, dass die Hauptplatine auf den Kupferzylinder ausgerichtet ist und befestigen Sie die Hauptplatine mit der Schraube Nr. 3.  
HINWEIS: Wenn die Kupfersäule des Gehäuses abfällt, befestigen Sie sie bitte mit dem Kupferzylinder Nr. 2.

**IT** Assicurarsi che la scheda madre sia orientata verso il cilindro di rame e fissare la scheda madre con la vite n. 3.

NOTA: se il pilastro di rame del telaio si stacca, fissarlo con il cilindro di rame n. 2.

**PT** Certifique-se de que a placa-mãe aponta para o cilindro de cobre e fixe a placa-mãe com o parafuso n.º 3.

NOTA: Se o pilar de cobre da caixa cair, fixe-o com o cilindro de cobre n.º 2.

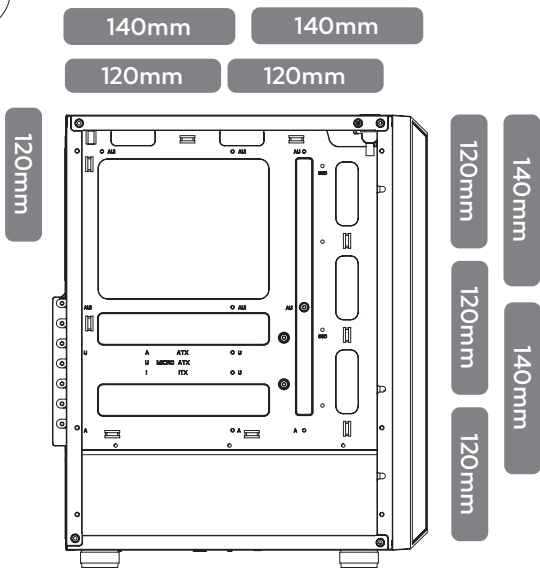
**D**

**EN** Install Fan and Radiator

---

**ES** Instalar ventilador y radiador

---

**CAT** Instal·leu el ventilador i el radiador

---

**FR** Installation du ventilateur et du radiateur

---

**DE** Lüfter und Kühler installieren

---

**IT** Installare ventola e radiatore

---

**PT** Instalar a ventoinha e o radiador

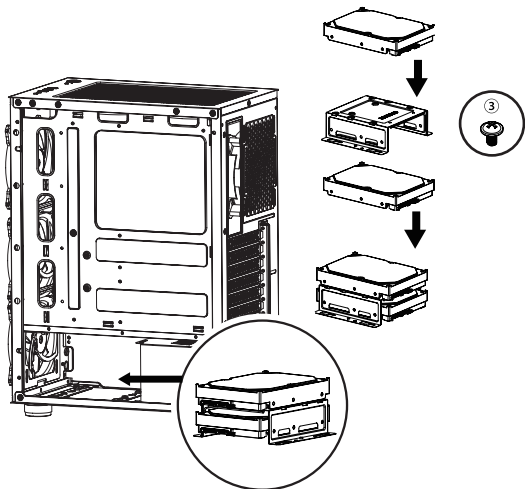
**E**

**EN** Hard disk enclosure for both SSD and HDD;  
unscrew hard disk enclosure and install HDD with screws.

---

**ES** Caja de disco duro para SSD y HDD;  
Desatornille la carcasa del disco duro e instale el disco duro con tornillos.

---

**CAT** Carcassa de disc dur tant per a SSD com per a HDD;  
desenrosqueu la carcassa del disc dur i instal·leu el disc dur amb cargols.

---

**FR** Boîtier de disque dur pour SSD et HDD ;  
Dévisser le boîtier du disque dur et installer le disque dur à l'aide des vis.

---

**DE** Festplattengehäuse für sowohl SSD als auch HDD;  
Schrauben Sie das Festplattengehäuse ab und installieren Sie die HDD mit Schrauben.

---

**IT** L'alloggiamento del disco rigido può essere utilizzato sia per l'SSD che per l'HDD;  
svitare l'alloggiamento del disco rigido e installare l'HDD con le viti.

---

**PT** Caixa do disco rígido para SSD e HDD;  
desaparafusar a caixa do disco rígido e instalar o HDD com parafusos.

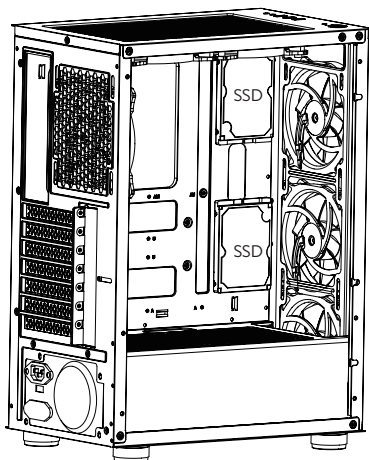
**F**

- EN** Hard disk enclosure for both SSD and HDD; unscrew hard disk enclosure and install HDD with screws.
- 
- ES** Carcasa del disco duro para SSD y HDD; desatornille la carcasa del disco duro e instale el HDD con tornillos.
- 
- CAT** Carcassa de disc dur tant per a SSD com per a HDD; desenrosqueu la carcassa del disc dur i instal·leu el disc dur amb cargols.
- 
- FR** Boîtier de disque dur pour SSD et HDD ; dévisser le boîtier de disque dur et installer le HDD à l'aide des vis.
- 
- DE** Festplattengehäuse für SSD und HDD; schrauben Sie das Festplattengehäuse ab und installieren Sie die HDD mit Schrauben.
- 
- IT** Alloggiamento del disco rigido per SSD e HDD; svitare l'alloggiamento del disco rigido e installare l'HDD con le viti.
- 
- PT** Caixa do disco rígido para SSD e HDD; desparafusar a caixa do disco rígido e instalar o HDD com parafusos.

G

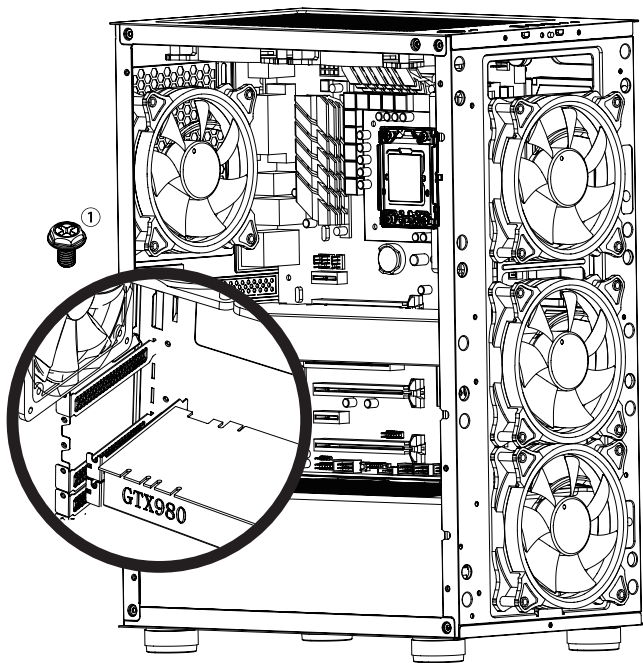

**EN** Remove the baffle marked in the picture, make sure the VGA card aims at the motherboard slot and then fix VGA card and case with No.1 screw.  
VGA card bracket is equipped, which can be adjusted according to VGA card location.

---

**ES** Retire el deflector marcado en la imagen, asegúrese de que la tarjeta VGA apunta a la ranura de la placa base y, a continuación, fije la tarjeta VGA y la carcasa con el tornillo n.º 1.  
Dispone de un soporte para la tarjeta VGA, que puede ajustarse según la ubicación de la tarjeta VGA.

---

**CAT** Traieu el deflector marcat a la imatge, assegureu-vos que la targeta VGA apunta a la ranura de la placa base i, a continuació, fixeu la targeta VGA i la caixa amb el cargol núm.  
Està equipat un suport de targeta VGA, que es pot ajustar segons la ubicació de la targeta VGA.

---

**FR** Retirer le déflecteur indiqué sur l'image, s'assurer que la carte VGA est orientée vers la fente de la carte mère, puis fixer la carte VGA et le boîtier à l'aide de la vis n.º 1.  
Le support de la carte VGA est équipé et peut être ajusté en fonction de l'emplacement de la carte VGA.

---

**DE** Entfernen Sie die in der Abbildung markierte Blende, vergewissern Sie sich, dass die VGA-Karte auf den Motherboard-Steckplatz ausgerichtet ist, und befestigen Sie dann die VGA-Karte und das Gehäuse mit der Schraube Nr. 1.  
Die VGA-Kartenhalterung kann je nach Position der VGA-Karte eingestellt werden.

---

**IT** Rimuovere il deflettore contrassegnato nell'immagine, assicurarsi che la scheda VGA sia orientata verso lo slot della scheda madre e fissare la scheda VGA e il telaio con la vite n. 1.  
La staffa della scheda VGA è in dotazione e può essere regolata in base alla posizione della scheda VGA.

---

**PT** Retire o deflector assinalado na imagem, certifique-se de que a placa VGA aponta para a ranhura da placa-mãe e, em seguida, fixe a placa VGA e a caixa com o parafuso n.º 1.  
O suporte da placa VGA está equipado, podendo ser ajustado de acordo com a localização da placa VGA.



**ALURIN**



**Visit Alurin**  
*alurintech.com*